

Allgemeintol. "mittel" nach SN EN 22768	Nennmass	0.5 - 3	> 3 - 6	> 6 - 30	> 30 - 120	> 120 - 400	> 400 - 1000	> 1000 - 2000	Werte in mm
	Abmass	± 0.1	± 0.1	± 0.2	± 0.3	± 0.5	± 0.8	± 1.2	

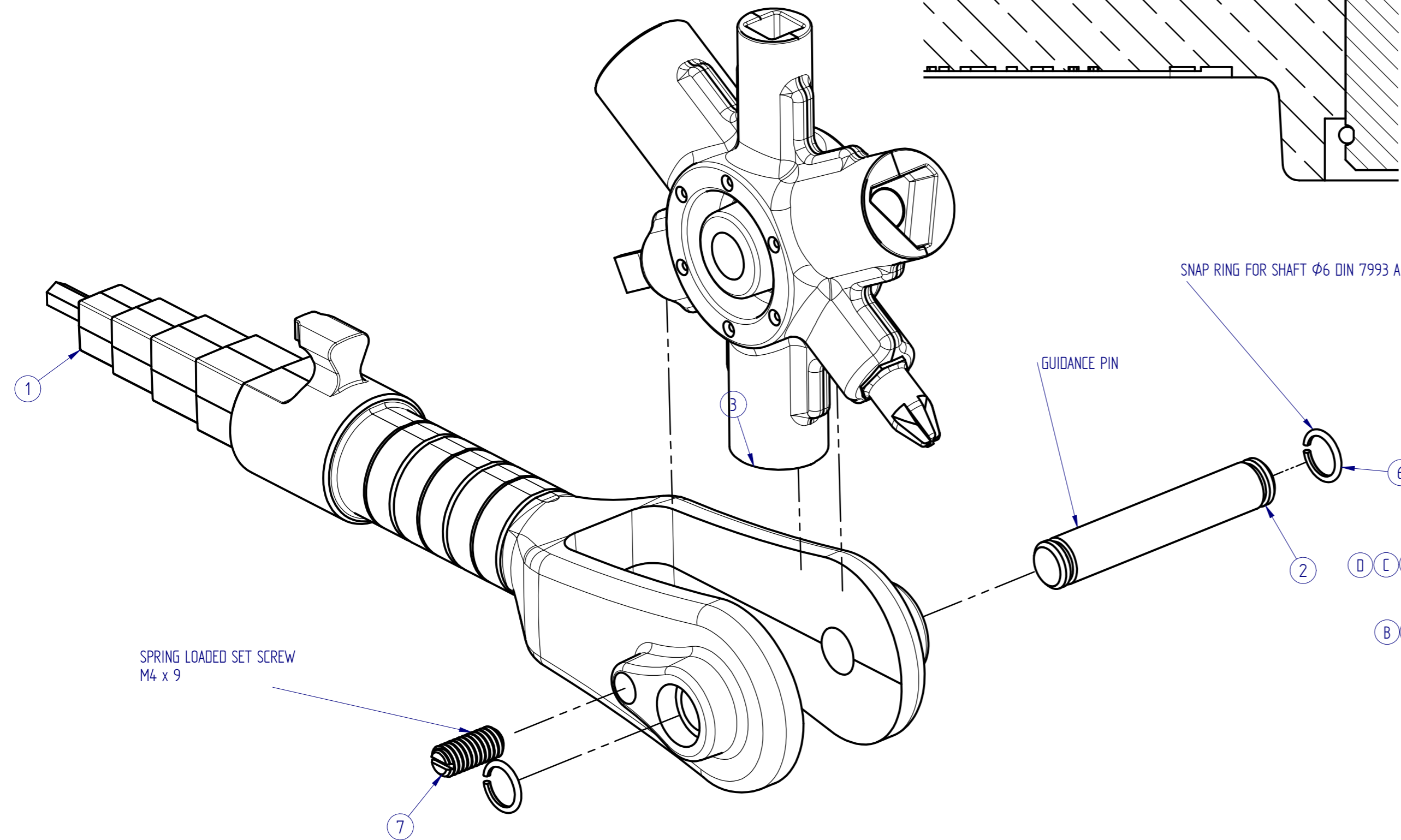
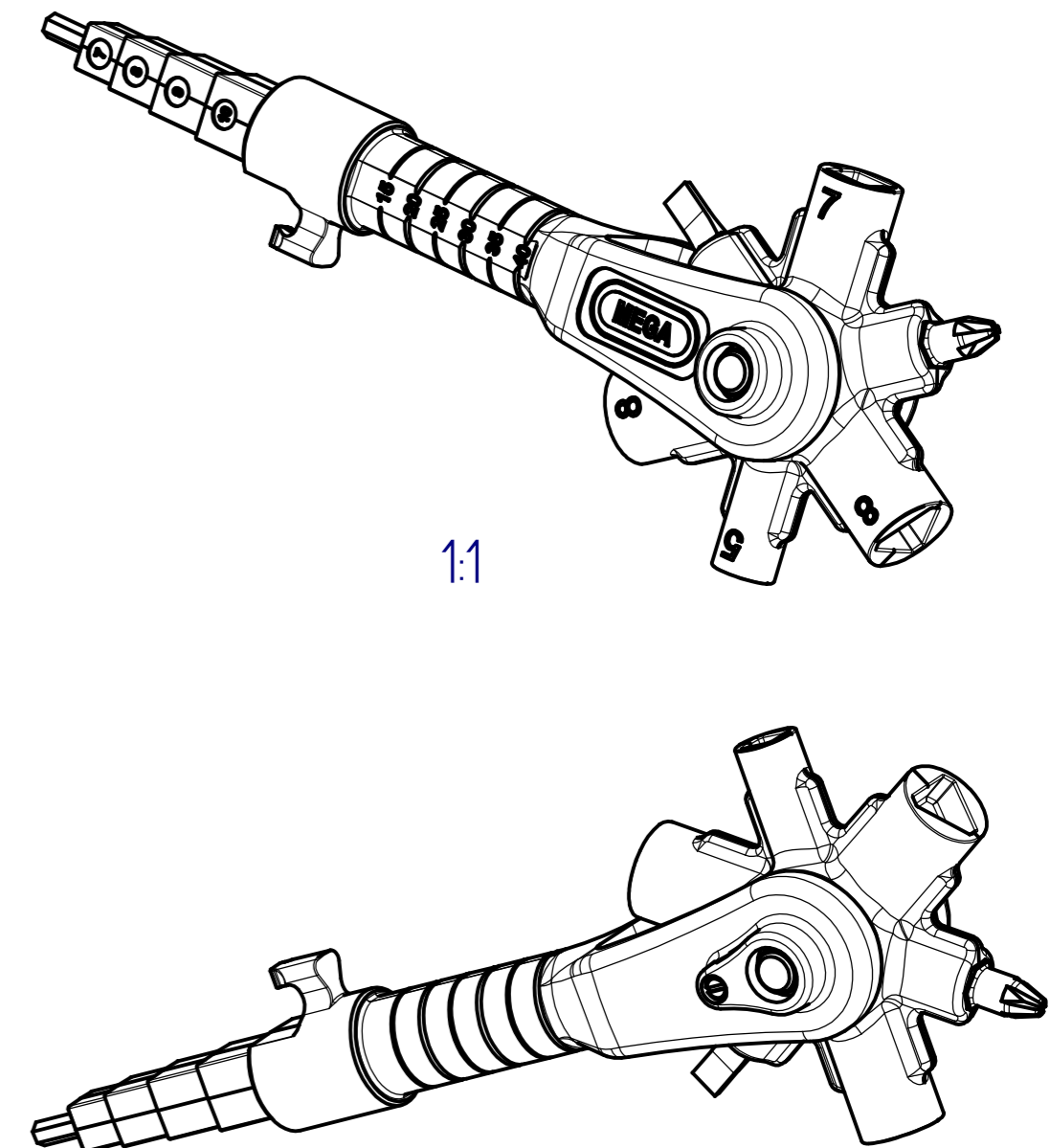
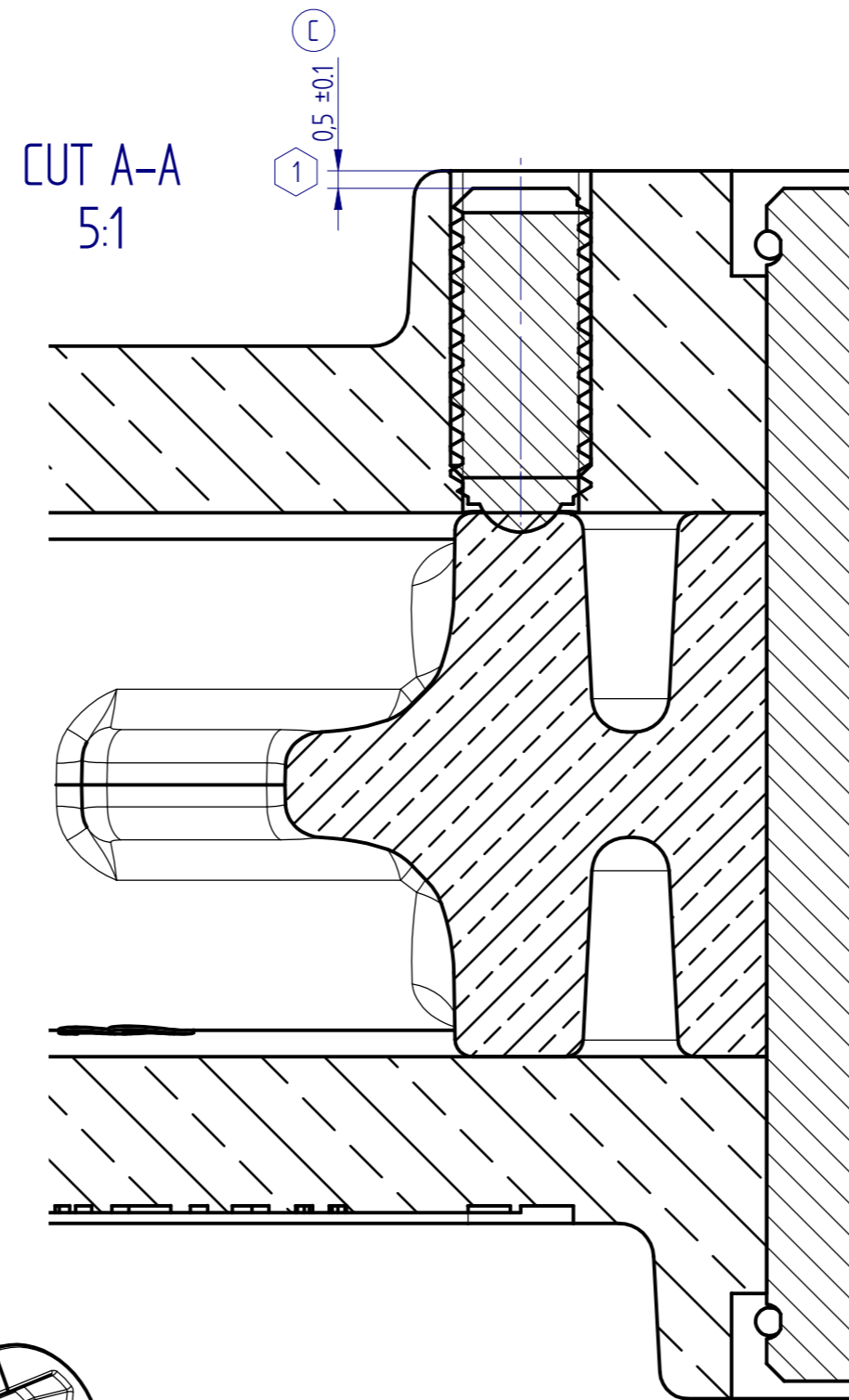
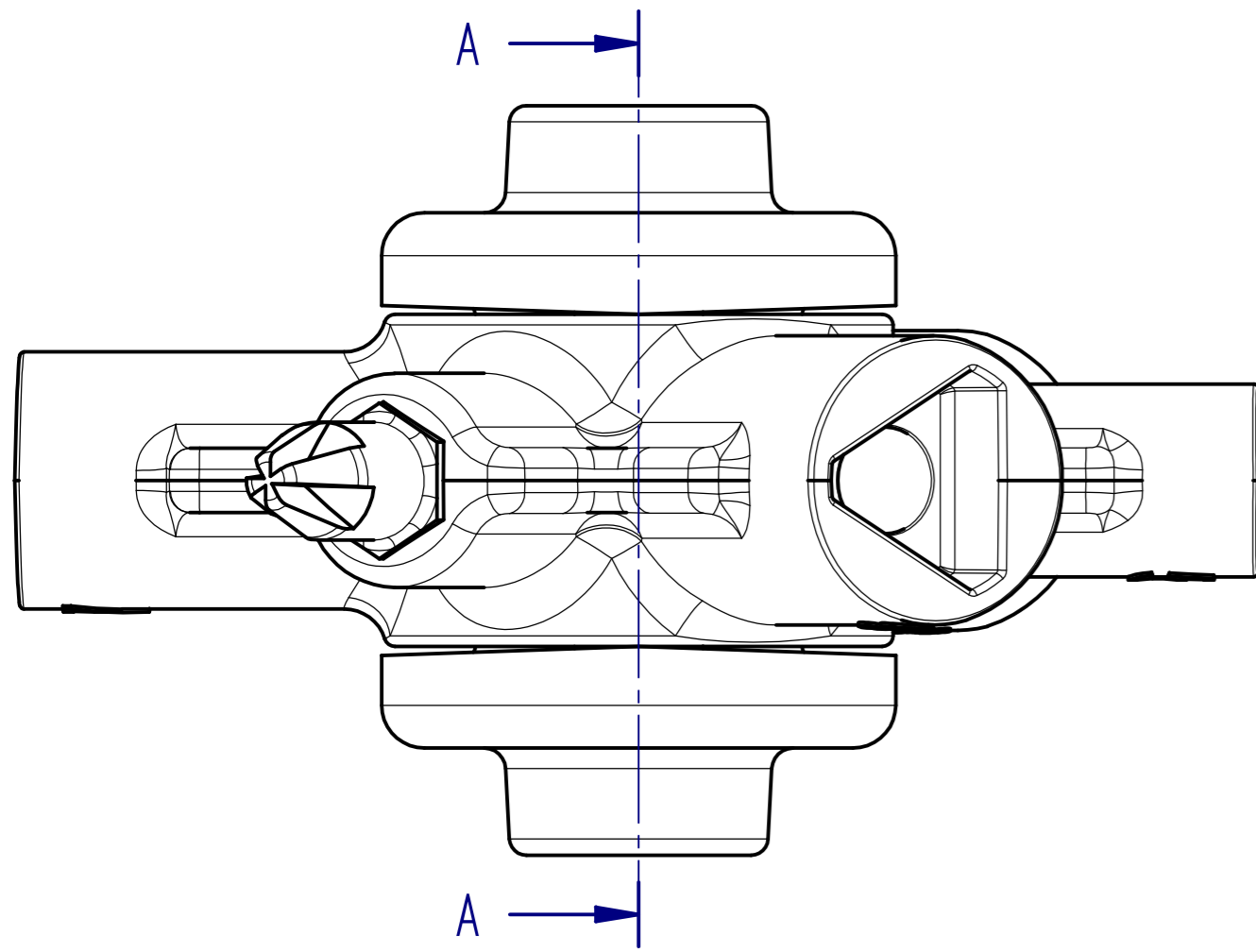

Pos.	Menge	Titel	Zeichg.-Nr.	Abmessungen	Material	Rev	Kommentar
1	1	Halter PZ	42.943-1		Zn Al 4 Cu 1		mit Messskala
2	1	Bolzen	42.942/943-2		11SMnPb30+C		
3	1	Rad m. Einlegeteilen	42.942/943-3				
6	2	Sprengring	907000004		Federst.		DIN 7993 A
7	1	Fed. Druckstück M4	907000003	BN 13363 M4	Stahl brüniert		EH 2205

Zusammenstellung		Bemerkung		Werkstoff	
Pos.	Menge	Gegenstand			
Aen.	D	Änderung Halter 28.04.09 JGE	Gezeichnet	G. Jung	18.04.2008
	C	Einschraubtiefe definiert 06.02.09 JGE	Geprüft		5:1/2:1/1:1
	B	Änderung Rad 04.12.08 JGE	Gesehen		
	A	Änderung Rad 28.08.08 JGE	Freigegeben		
Kunden-Zeichn. Nr.		CAD - Info	Mega_025208.dft		Index
Benennung		Ursprung	Format	A 2	Anzahl Blatt
Bauschlüssel Top PZ		Ersatz für		2	1
CH - 9201 Gossau		Zeichn. Nr.		Z 42.943	

Diese Zeichnung ist urheberrechtlich geschützt. Jegliches Kopieren / Nachdrucken / Weitergeben / Weiterverwenden bedarf unserer ausdrücklichen Genehmigung.

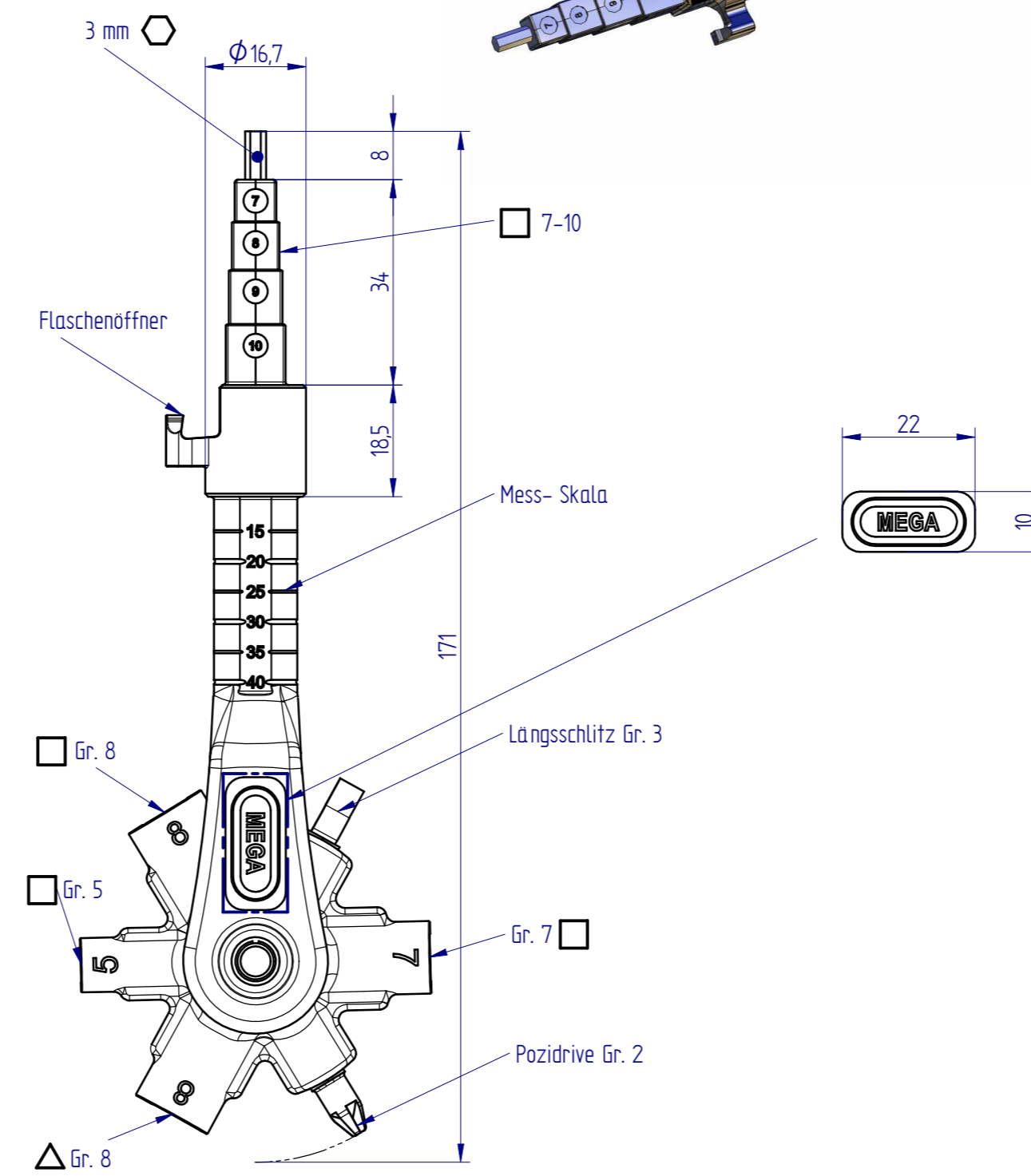
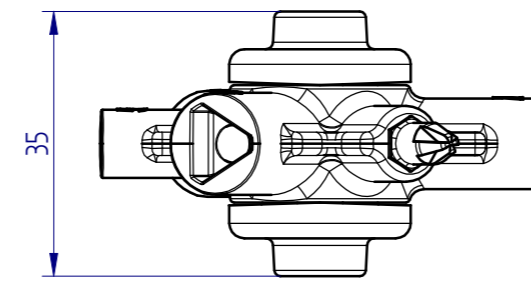

42.943