

1:1

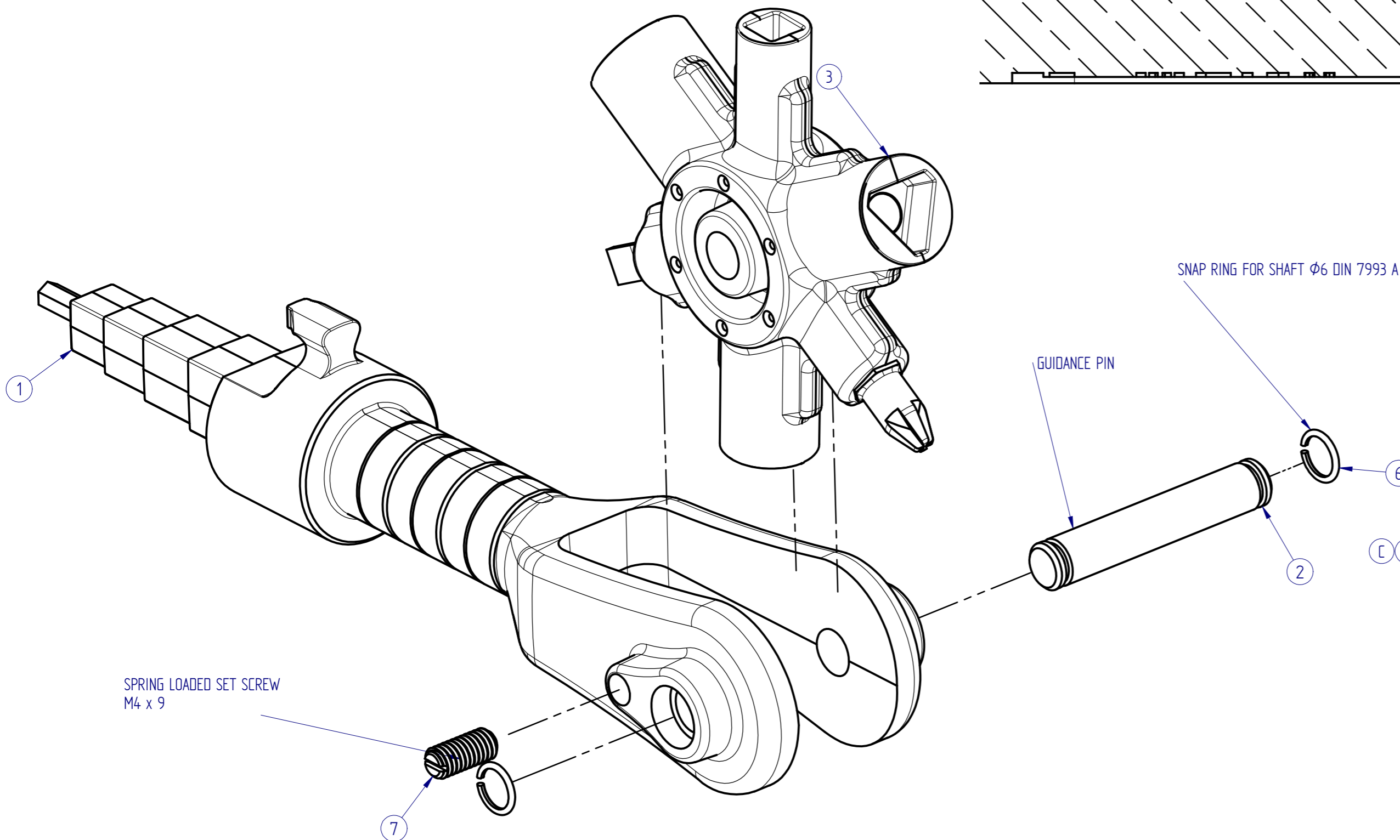
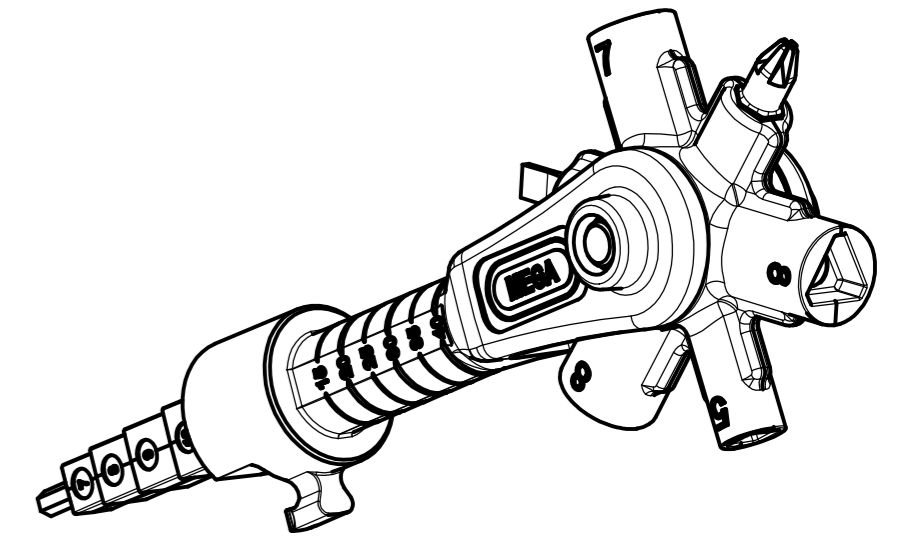

SNAP RING FOR SHAFT $\phi 6$ DIN 7993 A

GUIDANCE PIN

SPRING LOADED SET SCREW
M4 x 9

Pos.	Menge	Titel	Zeichg.-Nr.	Abmessungen	Material	Rev	Kommentar
1	1	Halter RZ	42.942-1		Zn Al 4 Cu 1		mit Messkala
2	1	Bolzen	42.942/943-2		11SMnPb30+C		
3	1	Rad m. Einlege teilen	42.942/943-3				
6	2	Spreng ring	907000004		Federst.		DIN 7993 A
7	1	Fed. Druckstück M4	907000003	BN 13363 M4	Stahl brüniert		EH 2205

Pos.		Menge	Gegenstand	Bemerkung	Werkstoff
Aen.		C	Änderung Halter 28.04.09 JGE	Gezeichnet G. Jung	18.04.2008
		B	Einschraubtiefe definiert 10.02.09 JGE	Geprüft	5:1/2:1/1:1
		A	Änderung Rad+Halter 28.08.08 JGE	Gesehen	
				Freigegeben	
				CAD - Info Mega_025209.dft	
				Ursprung	Format A 2
				Ersatz für	Anzahl Blatt 2
					Blatt Nr. 1
					Index



MEGA GOSSAU AG
CH - 9201 Gossau

Kunden-Zeichn. Nr.
Benennung
Z 42.942
Bauschlüssel Top RZ

Diese Zeichnung ist urheberrechtlich geschützt. Jegliches Kopieren / Nachdrucken / Weitergeben / Weiterverwenden bedarf unserer ausdrücklichen Genehmigung.

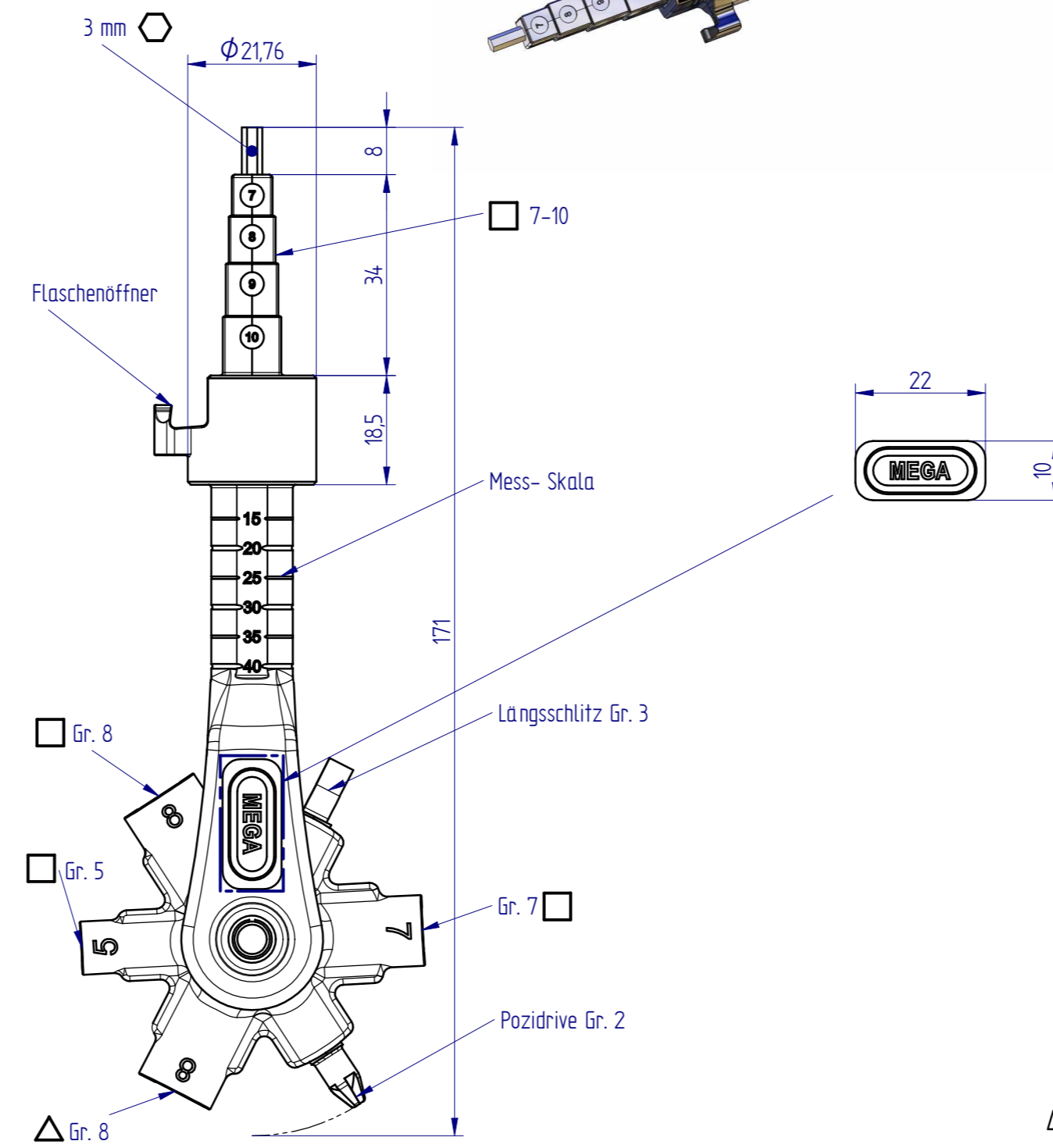
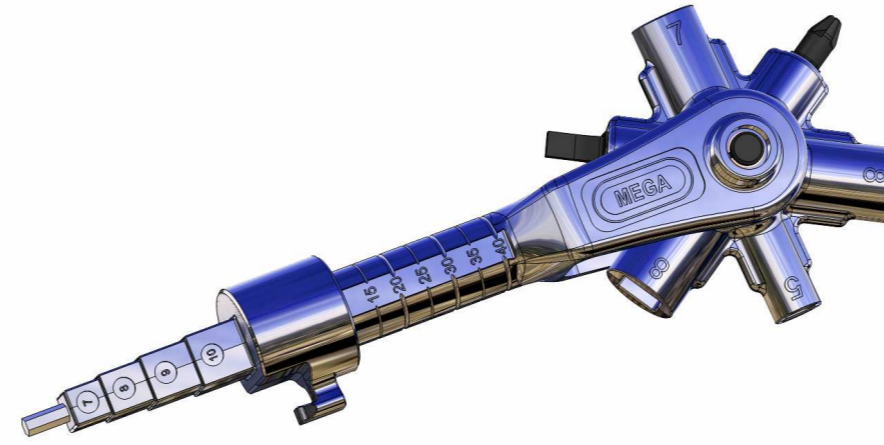
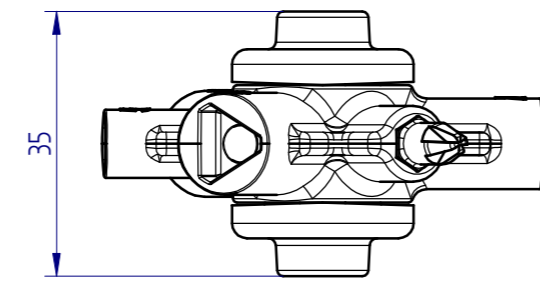

42.942